

Anzugsreihenfolge Kopfschrauben

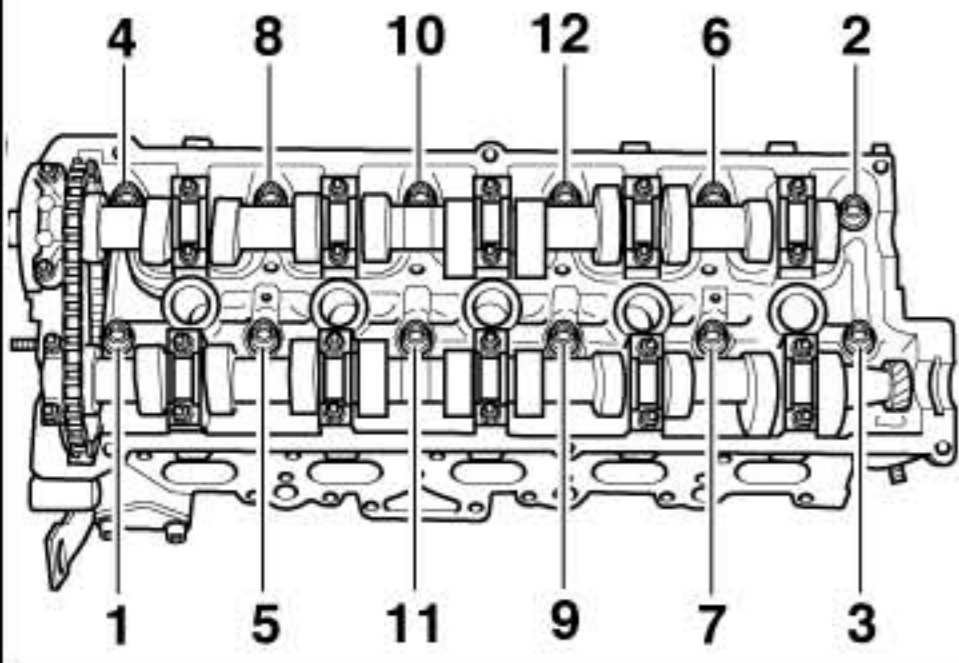

1. Stufe: 40 Nm
2. Stufe: 60 Nm
3. Stufe: 90 Grad (1/4 Umdrehung)
4. Stufe: 90 Grad (1/4 Umdrehung)

Einbaulage Nockenwellen

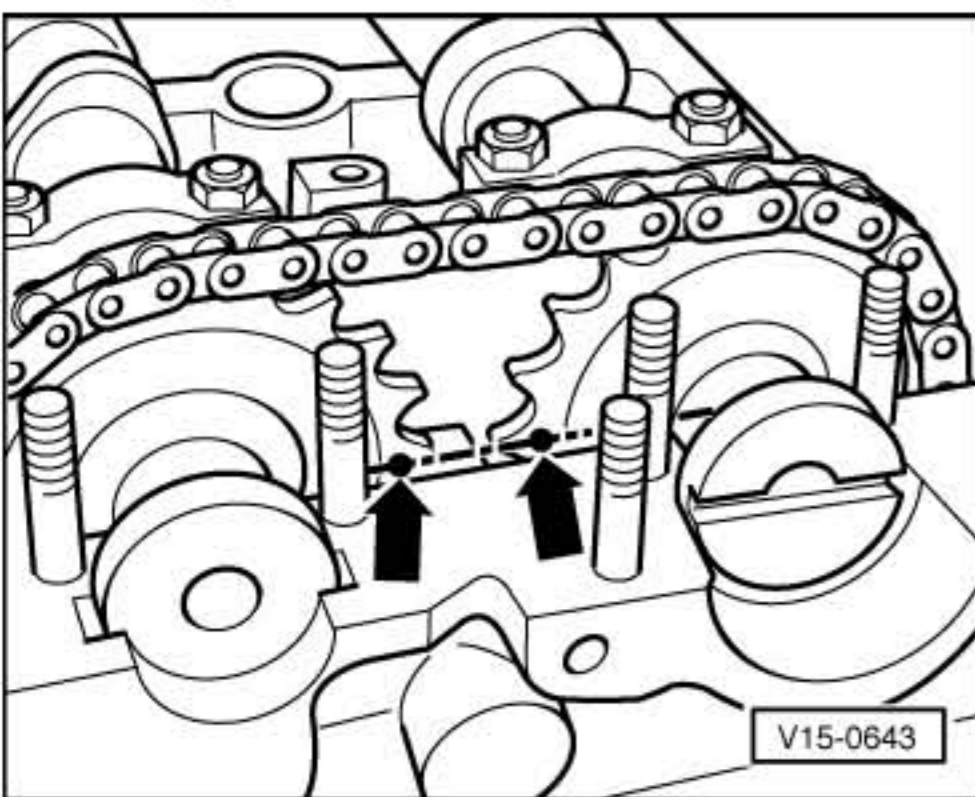

Einbaulage Lagerdeckel der Nockenwellen

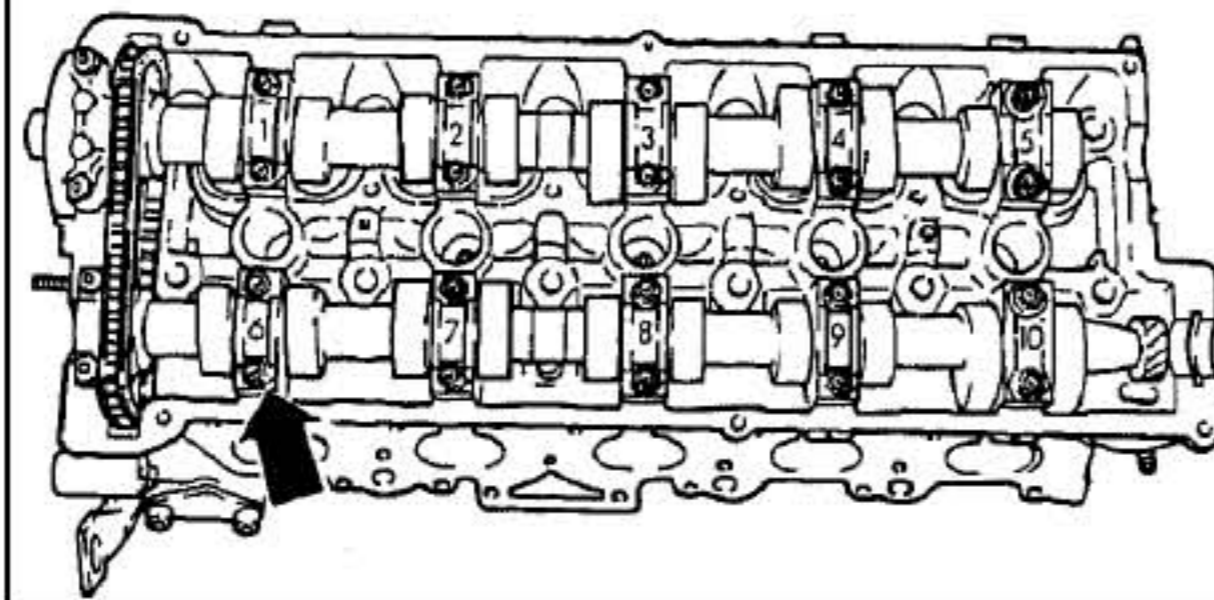

Die Aussparungen (Ecken) in den Lagerdeckeln (Pfeil) müssen zur Ansaugseite zeigen.

Anzugsreihenfolge Lagerdeckel

Auslaßnockenwelle

Erst den Deckel vor dem Kettenrad lösen, dann Deckel 2 und 4 über Kreuz lösen.

Danach Deckel 1, 3 und 5 abwechselnd über Kreuz lösen

Einlaßnockenwelle

Erst den Deckel vor dem Kettenrad lösen, dann Deckel 7 und 9 über Kreuz lösen.

Danach Deckel 6, 8 und 10 abwechselnd über Kreuz lösen

Anzugsdrehmomente

Bauteil	Nm
Lagerdeckel an Zylinderkopf	15
Nockenwellenrad an Nockenwelle	65

Anzugsdrehmomente

Bauteil	Nm
Saugrohr an Zylinderkopf	20
Masseleitung	M6 10
an Saugrohr	M8 20
Kraftstoff-Vor- und -Rücklaufleitung	25
Schlauchschellen für Kühlmittelschläuche	2
Schlauchschellen für Luftführungsschläuche	3,5

Bauteil	Nm
Zylinderkopfschraube an Zylinderkopf	10 1)

1) über Kreuz festziehen

Bauteil	Nm
Abgaskrümmen an Zylinderkopf	25

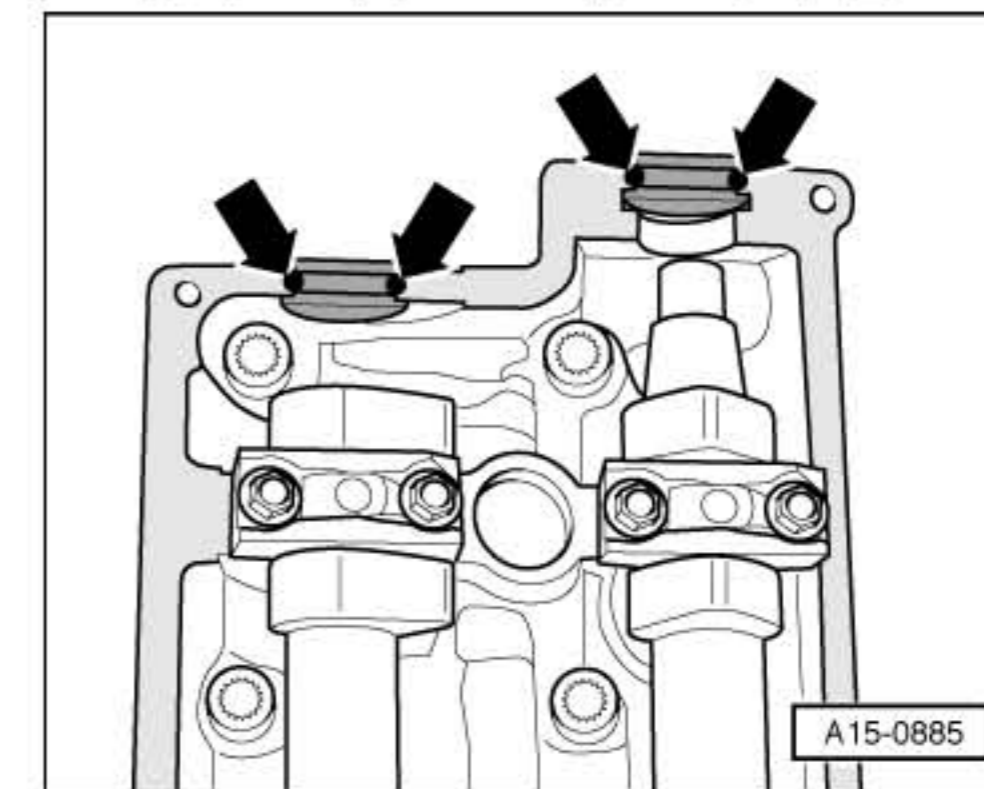
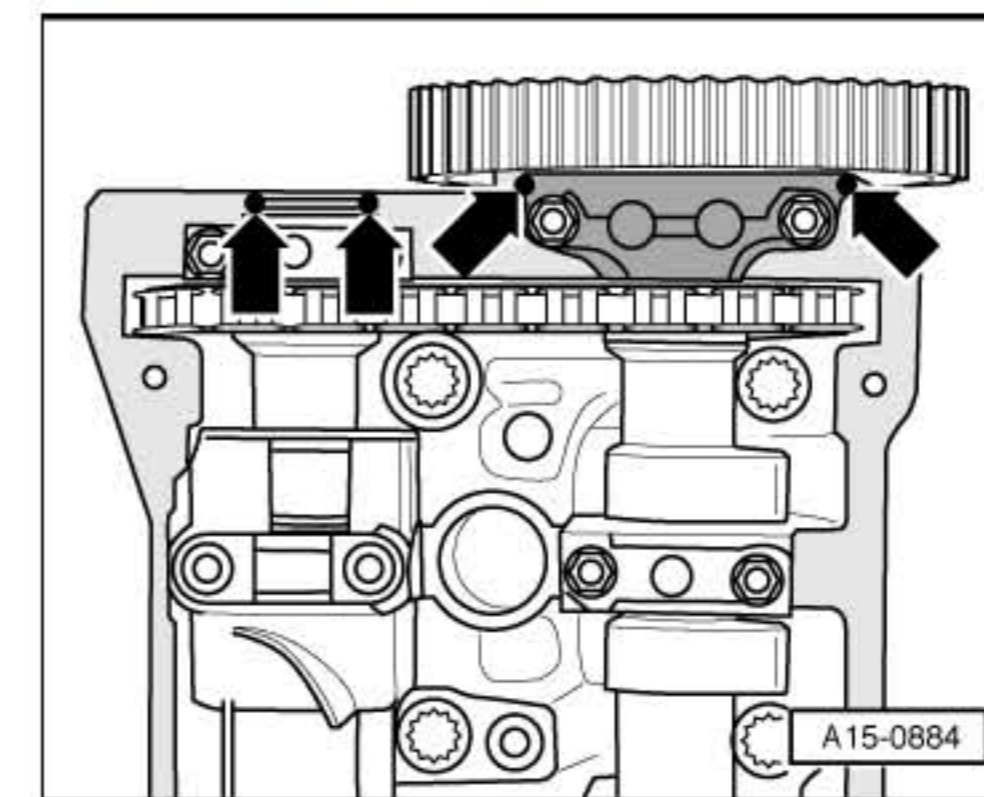

Übergänge der Dichtflächen (Pfeile) mit Dichtmasse versehen